

TSP - GENERATORI DI ARIA CALDA
PER ALTE TEMPERATURE
A SCAMBIO INDIRETTO



Comet

IMPIEGO - Per l'utilizzo del calore ad alta temperatura - fino a 300°C - nei processi di essiccazione delle vernici, della carta, della ceramica, dei tessuti, dei prodotti alimentari, ecc.

GRUPPO DI SCAMBIO - A tre giri di fumo con camera di combustione e scambiatore di calore in acciaio inossidabile - Scambiatore di calore a superficie lamellare - Alimentazione con bruciatori di olio, gasolio o gas ad aria soffiata.

MANTELLO - Verniciato a forno e coibentato con lana di roccia; ad elementi protetti da speciale schermo anti irraggiamento

APPARECCHIATURA ELETTRICA - Composta da due termoregolatori digitali con relative termocoppie.

GRUPPO VENTILANTE - Con una o più ventole a pale rovesce. Organi di trasmissione e motori elettrici non investiti dal flusso termico perché posizionati all'esterno del gruppo stesso. Portata e pressione in rapporto al salto termico previsto.



EMPLOI - Pour l'utilisation de la chaleur à haute température - jusqu'à 300°C - dans les processus de séchage des vernis, du papier, de la céramique, des textiles, des produits alimentaires, etc.

GROUPE D'ECHANGE - A trois récupérations de chaleur de fumée avec chambre de combustion et échangeur de chaleur en acier inoxydable. Echangeur de chaleur à surface lamellaire. Alimentation avec brûleurs au gas-oil ou gaz à air soufflé.

CHEMISE - Laquée au four et calorifugée avec de la laine minérale; à éléments protégés par un écran spécial anti-rayonnement.

EQUIPEMENT ELECTRIQUE - Composé de deux thermostats numériques avec thermocouples.

GROUPE DE VENTILATION - Avec une ou plusieurs hélices à pales inversées. Organes de transmission et moteur électrique séparés du flux thermique car situés à l'extérieur du groupe proprement dit. Débit et pression proportionnés à l'écart thermique prévu.

USE - For a high-temperature heat supply - up to 300°C - in drying processes for paints, paper, tiles, textiles, foodstuffs, etc.

EXCHANGER UNIT - With three spirals of fumes with combustion chamber and heat exchanger made of stainless steel; laminar-surface exchanger. Operated with oil, diesel oil or blown-air gas fired burners.

COWLING - Oven-baked paintwork; insulated with rock wool and with elements protected by a special anti-radiation screen.

ELECTRIC EQUIPMENT - Including two digital heat controls complete with thermocouples.

FAN UNIT - On request - with one or more inverted blade fans. Drive elements and electric motor are positioned outside the unit to avoid contact with heat flow. Flow rate and pressure in relation to the estimated thermal difference.

Generatore di aria calda TSP

- ad assetto verticale
- completo di ventilatori a pale rovesce
- temperatura aria mandata 250°C
- temperatura aria recupero 180°C

Générateur d'air chaud TSP

- version verticale
- avec ventilateurs à pales renversées
- température d'air sortie 250°C
- température d'air entrée 180°C

Warm air heater TSP

- vertical version
- fans with reverse blades
- air temperature delivery 250°C
- air temperature return 180°C

modello type type	potenza termica resa (kcal/h) puissance disponible (kcal/h) output available (kcal/h)	dimensioni mm côtes d'encombrement sizes			
		a	b	c	Ø camino cheminée chimney
TSP 60	60.000	1600	800	1800	180
TSP 80	80.000	1800	1000	1800	180
TSP 130	130.000	1800	1000	1800	200
TSP 160	160.000	2100	1000	2000	200
TSP 220	220.000	2100	1000	2000	250
TSP 260	260.000	2300	1000	2200	300
TSP 300	300.000	2300	1000	2200	300
TSP 360	360.000	2500	1200	2300	300
TSP 400	400.000	2500	1200	2300	300
TSP 530	530.000	3800	1250	2500	300
TSP 600	600.000	3800	1250	2500	350
TSP 800	800.000	5000	1600	2600	350
TSP 1000	1.000.000	5500	1700	2600	400

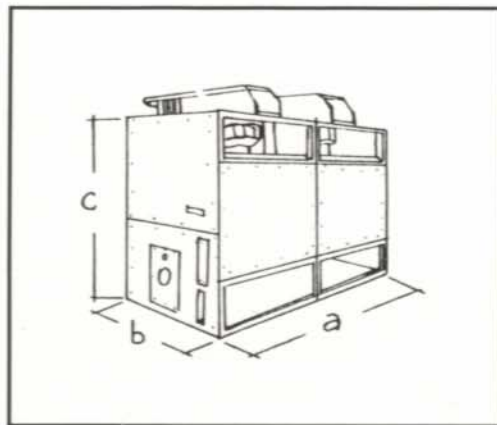

Le dimensioni sono riferite ad apparecchi con salto termico sui 130° + 140° e temperatura massima di 250° C.

I dati tecnici sono forniti a titolo indicativo. La Comet si riserva la facoltà di apportare variazioni senza obbligo di preavviso. - Les données techniques sont fournies à titre indicatif. Comet peut apporter des variations sans obligation de préavis. - Technical data is supplied only as an indication. Comet reserves the right to alter the technical data without forewarning.

Comet

costruzioni elettromeccaniche - via Roma, 76 - 35027 Noventa (PADOVA) Italy - Tel. (049) 625788 r.a. - Fax (049) 625582